



CERTIFICAT DE GARANTIE

Certificat de garantie: Aubert vous garantit que ce produit est conforme aux exigences de sécurité telles que définies par la réglementation en vigueur, et qu'il ne présente aucun défaut de conception et fabrication au moment de son achat par le revendeur. Si après votre achat, durant une période de 24 mois, ce produit présentait un défaut dans le cas d'une utilisation normale telle que définie dans la notice d'emploi, Aubert s'engage à vous le réparer ou à vous le changer hors les cas d'exclusion suivants:

- utilisation et destination autres que celles prévues dans la notice d'utilisation,
- installation non conforme à la notice,
- réparation effectuée par une personne ou un revendeur non agréé,
- défaut de présentation d'une preuve d'achat,
- manque d'entretien de votre produit,
- remplacement de toutes pièces d'usure (roues, parties en frottement...) en utilisation normale.

A partir de quand?

A compter de la date d'acquisition du produit.

Pour combien de temps?

24 mois consécutifs et non transmissibles, seul le premier acheteur en est l'unique bénéficiaire.

Que devez-vous faire?

A l'achat de votre produit, vous devez impérativement garder votre ticket de caisse où figure la date d'achat.

En cas de défaut, le produit devra être rapporté dans le magasin d'achat.

GUARANTEE CERTIFICATE

Guarantee certificate: Aubert guarantees that this product complies with safety requirements as defined by the applicable regulations, and that it had no design or manufacturing faults when purchased by the retailer. If, within 24 months of purchase by you, this product should reveal any fault, subject to normal use as defined in the instructions for use, Aubert undertakes to repair it for you or to replace it, subject to the following exclusions:

- use and purpose other than those indicated in the instructions for use,
- installation not in accordance with the instructions,
- repair carried out by a non-approved person or retailer,
- proof of purchase not presented,
- product not maintained,
- replacement of any parts subject to wear (wheels, areas which rub, etc.) during normal use.

From when?

From the date the product is purchased.

For how long?

For 24 consecutive months, non-transferable; only the first purchaser benefits from this.

What do you have to do?

After you purchase your product, you must keep the sales receipt showing the date of purchase.

If a problem should arise, the product must be taken back to the retailer from whom it was bought.

GARANTIE - ZERTIFIKAT

Garantie-Zertifikat: Aubert garantiert Ihnen, dass dieses Produkt den Sicherheitsanforderungen gemäß der derzeit gültigen Gesetzgebung entspricht und zum Kaufzeitpunkt beim Fachhändler keinerlei Konzeptions- oder Fabrikations-Mängel aufweist. Sollten während eines Zeitraumes von 24 Monaten nach dem Kauf trotz normalen Gebrauchs - wie in der Gebrauchsanweisung definiert - Mängel beim Produkt auftreten, verpflichtet sich Aubert, das Produkt entsprechend zu reparieren oder es zu tauschen, außer in folgenden Fällen:

- andere Verwendung oder Bestimmung als die in der Gebrauchsanweisung aufgeführten,
- Montage, die nicht der Gebrauchsanweisung entspricht,
- Reparatur, die durch eine nicht befugte Person oder einen nicht berechtigten Händler durchgeführt wurde,
- wenn kein Kaufbeleg (Kassazettel) vorgelegt werden kann,
- wenn das Produkt nicht entsprechend gewartet und gepflegt wurde,
- Tauschen aller sich abnutzenden Teile (Räder, reibende Teile ...) bei normalem Gebrauch.

Ab wann?

Ab Kaufdatum des Produktes.

Wie lange?

24 aufeinander folgende und nicht übertragbare Monate, ausschließlich der Erstkäufer ist der alleinige Nutznießer.

Was müssen Sie tun?

Nach Kauf des Produktes, den Kaufbeleg (mit lesbarem Kaufdatum) sorgfältig aufbewahren.

Beim Auftauchen eines Problems muss das Produkt zum entsprechenden Fachhändler, bei dem der Artikel gekauft wurde, zurückgebracht werden.

CE (uniquement pour les jouets)

Service clients :

AUBERT FRANCE

4 rue de la Ferme - BP 30130
68705 CERNAY Cedex
FRANCE
N° Cristal 0 969 320 658
www.aubert.com



Importé par :

SICATEC

BPI 6
13713 LA PENNE-SUR-HUVEAUNE Cedex
FRANCE

• jumper3



NOTICE D'UTILISATION JUMPER

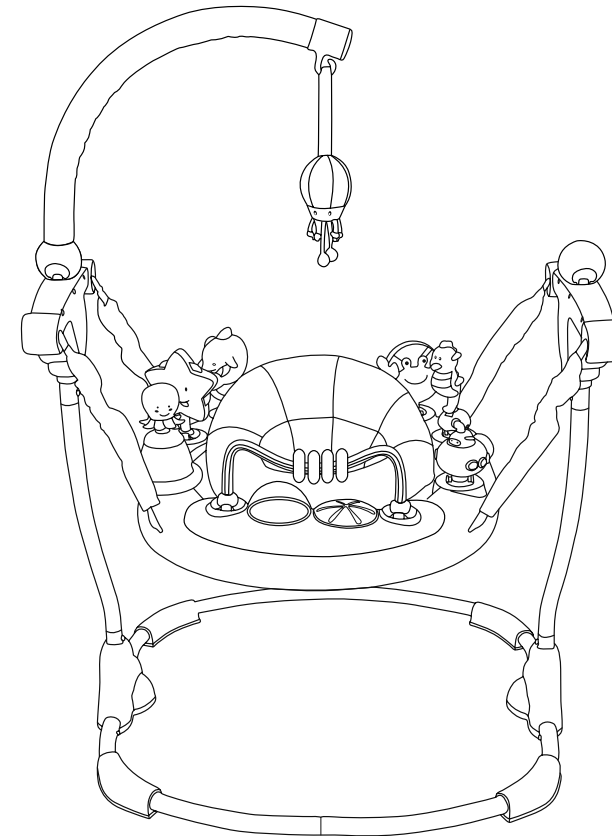

INSTRUCTIONS FOR USE
GEBRAUCHSANLEITUNG

IMPORTANT LIRE LES INSTRUCTIONS SUIVANTES ATTENTIVEMENT AVANT UTILISATION ET LES CONSERVER POUR LES BESOINS ULTERIEURS DE REFERENCE

Conforme aux exigences de sécurité

AVERTISSEMENT — Ne jamais laisser l'enfant sans surveillance. Toujours garder l'enfant à porter de vue quand il est dans le produit.
Convient uniquement aux enfants qui se tiennent assis tout seuls, âgés d'environ 6 mois. Il ne convient pas aux enfants qui pèsent plus de 12 kg.

Il convient de n'utiliser ce produit que pendant de courtes durées (20 min par exemple).
Pour éviter que le produit ne bascule, il doit être utilisé uniquement sur un sol plat et horizontal. Ne jamais utiliser sur un plan incliné ou surélevé.
Vérifier le produit avant chaque utilisation pour détecter d'éventuelles défauts ou traces d'usures.
N'utilisez plus le produit si certaines parties sont cassées ou manquantes.
N'utilisez pas d'autres pièces de rechange que celles recommandées par le fabricant ou le distributeur.
Ne pas déplacer et ne pas soulever le produit quand l'enfant est à l'intérieur.
Les enfants à proximité du produit peuvent présenter un risque supplémentaire en essayant de le faire basculer, par exemple.

Les jouets ne doivent pas être mis à disposition de l'enfant s'ils ne sont pas correctement fixés sur le produit.

L'assemblage du produit est à réaliser par un adulte.

ENTRETIEN

- Nettoyer à l'aide d'un chiffon doux et humide.
- Laver l'assise textile à l'eau tiède savonneuse (ne pas laver en machine), rincez soigneusement et faites sécher à plat. Ne pas repasser.
- Rappelez-vous que tous les produits mécaniques dépendent d'un entretien régulier et d'une utilisation raisonnable, pour donner entière satisfaction et être durables.



PLEASE READ THE FOLLOWING INSTRUCTIONS FOR USE CAREFULLY AND KEEP THEM FOR FUTURE REFERENCE.

WARNING! Never leave the child unattended. Always keep the child within sight when in the product. Only appropriate for children who can sit up on their own (approximately six months old). Not for use by children weighing more than 12 kg.

The product should only be used for short periods (for example 20 minutes).
In order to avoid tilting over, use only on flat horizontal ground. Never use on a sloping or raised surface.
Check the product before each use for defects or signs of wear and tear. Do not use the product if any of its parts are broken or missing.
Use only the spare parts recommended by the manufacturer or the dealer.
Do not move or lift the product when the child is in it.
Children close to the product may lead to an additional hazard by trying to push it over, for example.

Toys may not be given to the child if they are not correctly secured to the product.

The product is to be assembled by an adult.

MAINTENANCE

- Clean with a soft and moist cloth.
- Wash the fabric seat with warm soapy water (do not machine wash), rinse carefully and flat dry. Do not iron.
- Remember that for a long and trouble-free life, all mechanical products require regular maintenance and reasonable usage.

DIE ANLEITUNG VOR GEBRAUCH AUFMERKSAM LESEN UND AUFBEWAHREN. WENN SIE DIESE ANWEISUNGEN NICHT BEFOLGEN, KÖNNTE SICH DAS KIND VERLETZEN.

WARNUNG - Lassen Sie das Kind niemals unbeaufsichtigt. Stets in Sichtweite des Kindes bleiben, wenn dieses sich in dem Produkt befindet.

Darf nur bei Kindern verwendet werden, die in der Lage sind, ohne Hilfe aufrecht zu sitzen, ab einem Alter von circa 6 Monaten. Nicht für Kinder geeignet, die mehr als 12 kg wiegen.

Dieses Produkt darf nur während kurzer Zeiträume (z.B. 20 Minuten) verwendet werden.

Um zu vermeiden, dass das Produkt umkippt darf es nur auf flachem Boden in horizontaler Richtung verwendet werden. Niemals auf geneigten oder erhöhten Flächen verwenden.

Überprüfen Sie das Produkt vor jeder Verwendung, um eventuelle Fehler oder Abnutzungsspuren zu erkennen. Verwenden Sie das Produkt nicht mehr, wenn bestimmte Teile zerbrochen sind oder fehlen. Nur die vom Hersteller oder Händler empfohlenen Ersatzteile verwenden.

Das Produkt nicht verschieben oder hoch heben, wenn das Kind sich darin befindet.

In der Nähe des Produkts befindliche Kinder können ein zusätzliches Risiko darstellen, da sie z.B. versuchen könnten es umzukippen.

Die Spielsachen dürfen dem Kind nicht zur Verfügung gestellt werden, wenn sie nicht richtig am Produkt befestigt sind.

Die Montage des Produkts muss durch einen Erwachsenen erfolgen.

WARTUNG

- Mithilfe eines weichen und feuchten Tuchs reinigen.
- Den Sitz aus Textilgewebe mit lauwarmem Seifenwasser abwaschen (nicht in der Maschine waschen), sorgfältig abspülen und flach trocknen. Nicht bügeln.
- Denken Sie daran, dass alle mechanischen Produkte regelmäßige Wartung und vernünftige Benutzung erfordern, um vollständig zufrieden zu stellen und dauerhaft zu sein.

CONTENU / CONTENTS / INHALT

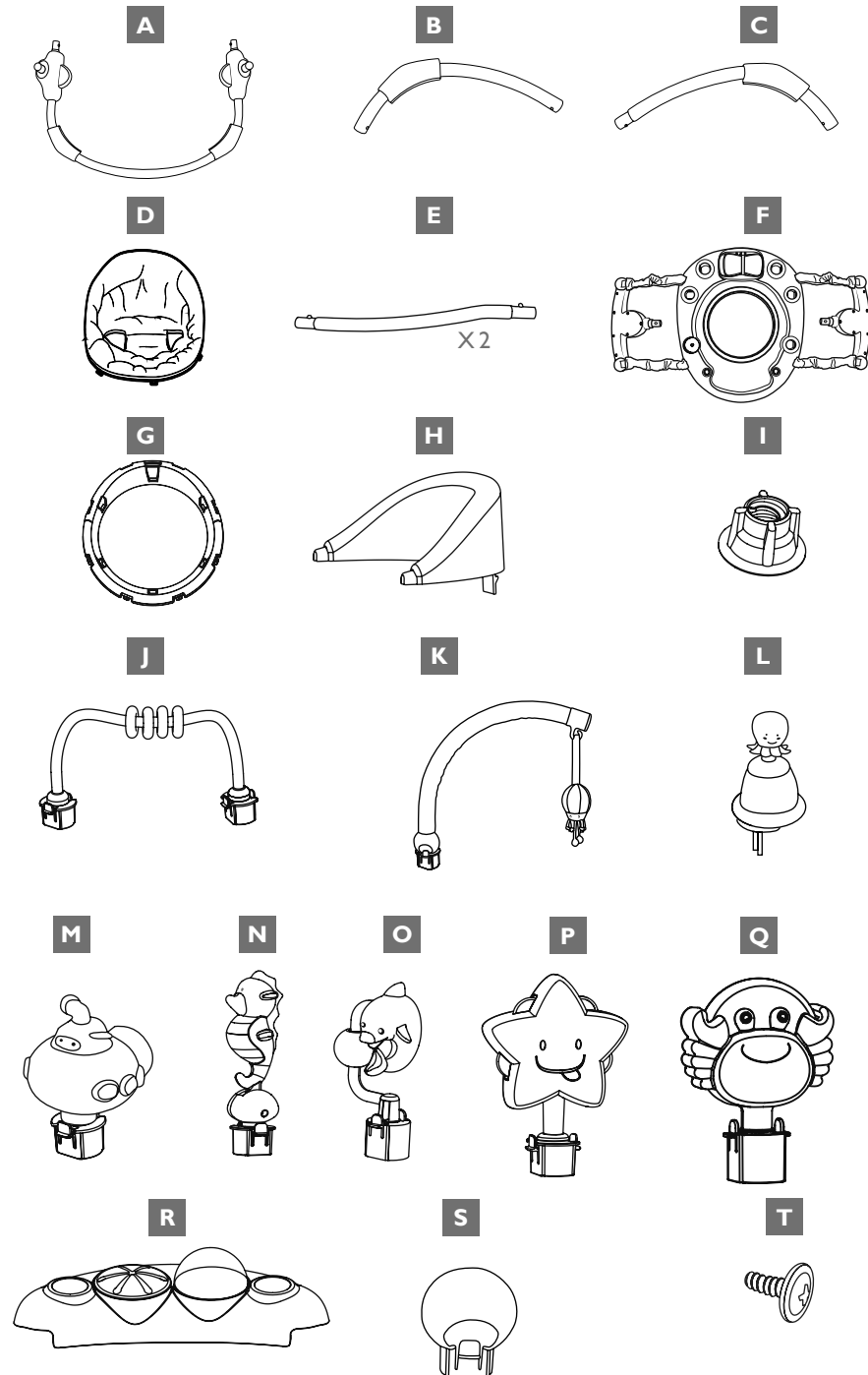

ASSEMBLAGE DE LA STRUCTURE / ASSEMBLING THE FRAME / ZUSAMMENBAU

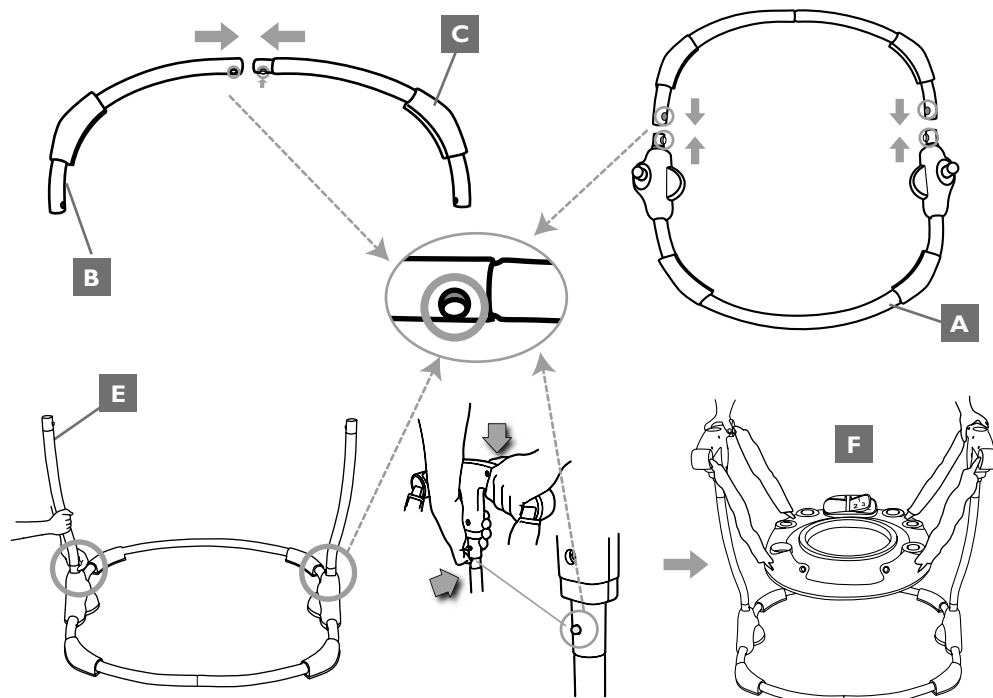

ASSEMBLAGE DE LA TABLETTE / ASSEMBLING THE TOY TRAY / ZUSAMMENBAU

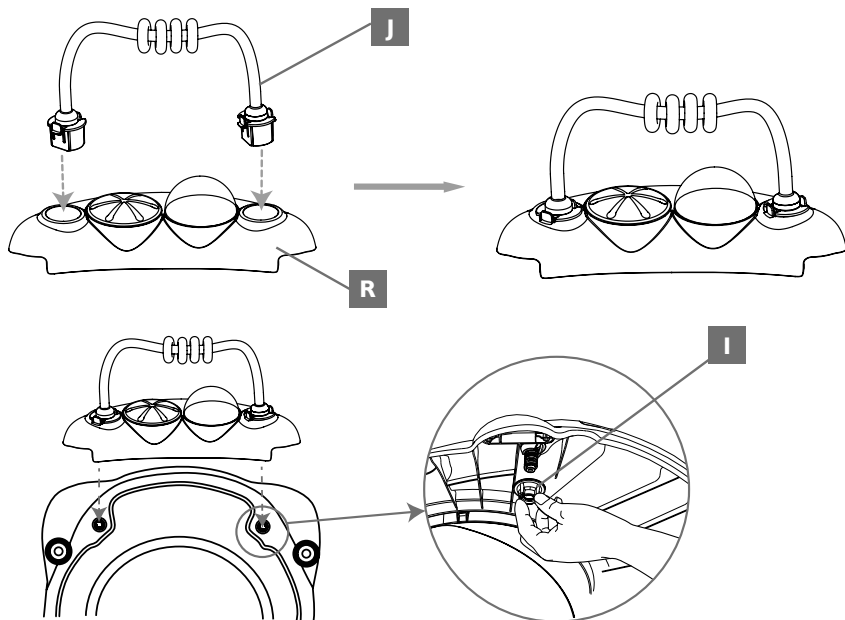

MISE EN PLACE DES JOUETS / INSTALLING THE TOYS / ANBRINGUNG DER SPIELSACHEN

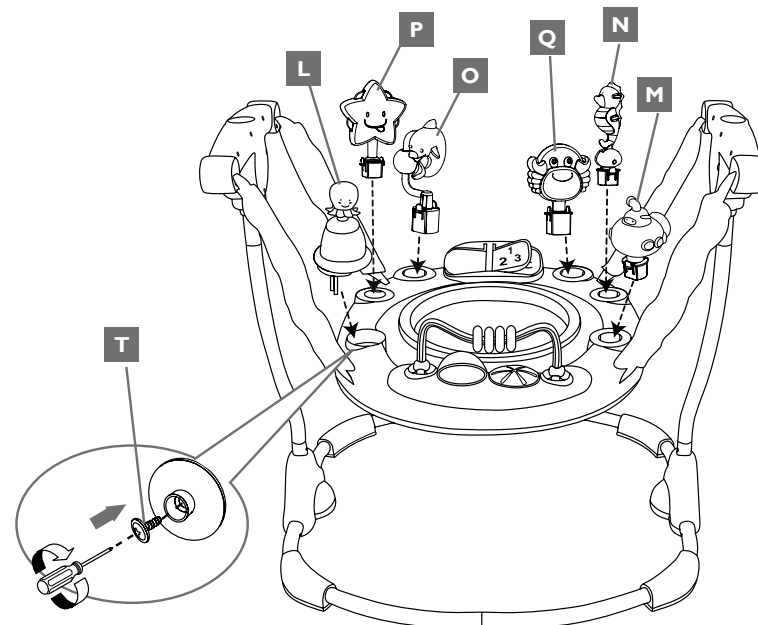

Tournevis cruciforme
Phillips screwdriver
Kreuzschlitzschraubendreher

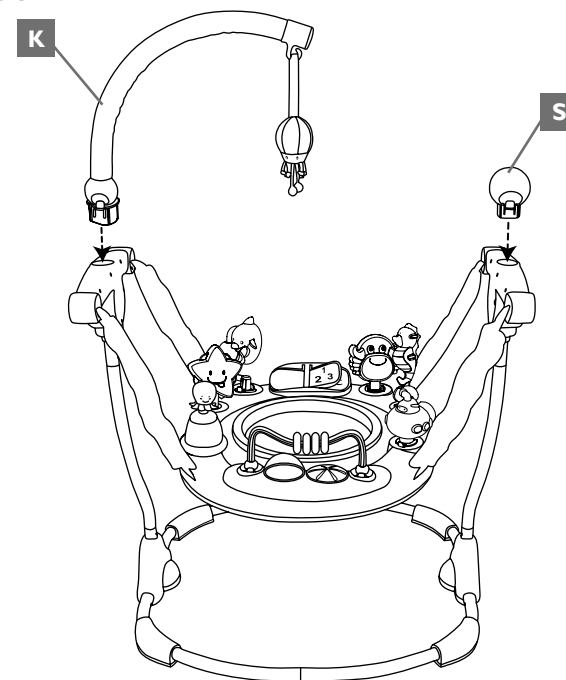

ASSEMBLAGE DU DOSSIER / ASSEMBLING THE BACKREST / ZUSAMMENBAU DER RÜCKENLEHNE

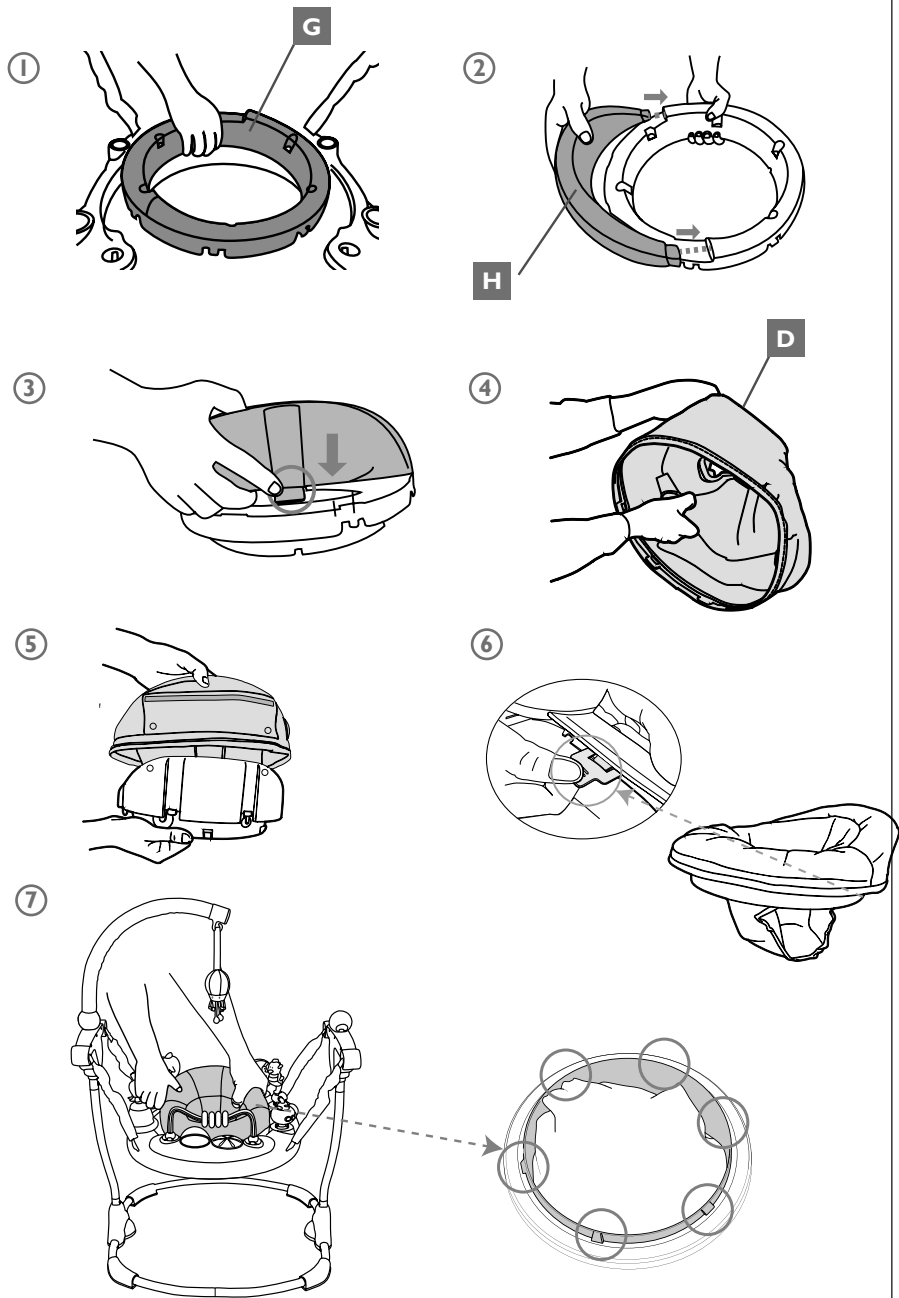

REGLAGE DE LA HAUTEUR DE L'ASSISE / SEAT HEIGHT ADJUSTMENT / EINSTELLUNG DER SITZHÖHE

